

ශ්‍රී ලංකා විභාග දෙපාර්තමේන්තුව / இலங்கைப் பரீட்சைத் திணைக்களம் / Department of Examinations, Sri Lanka

අධ්‍යයන පොදු සහතික පත්‍ර (උසස් පෙළ) විභාගය, 1998 අගෝස්තු (නව නිර්දේශය)
 සේව්‍යීය පොදු පාලන පද්ධතිය (உயர் தர) பரீட்சை, 1998 ஆகஸ்த் (புதிய பாடத்திட்டம்)
 General Certificate of Education (Adv. Level) Examination, August 1998 (New Syllabus)

භෞතික විද්‍යාව II

பௌதிகவியல் II

Physics II

01	
S	II

පැය තුනයි / மூன்று மணித்தியாலம் / Three hours

වැදගත් : මෙම ප්‍රශ්න පත්‍රය කඩදාසි දෙකකින් සමන්විත ය.
 ගණක යන්ත්‍ර භාවිතයට ඉඩ දෙනු නොලැබේ.

විභාග අංකය :

මේ ප්‍රශ්න පත්‍රයට **A, B** යනුවෙන් කොටස් දෙකක් ඇත. කොටස් දෙකට ම නියමිත කාලය පැය තුනයි. ප්‍රශ්න හතරක් ඇති **A** කොටසේ ප්‍රශ්න සියල්ලට ම පිළිතුරු සැපයිය යුතු යි. මේ කොටසෙහි ප්‍රශ්නවලට පිළිතුරු ප්‍රශ්න පත්‍රයේ ඉඩ සලසා ඇති තැන්වල ලිවිය යුතු යි.
B කොටස ප්‍රශ්න අටකින් සමන්විත වේ. පිළිතුරු සැපයිය යුත්තේ ඉන් ප්‍රශ්න හතරකට පමණි. මේ පිළිතුරු සපයනු ලබන කඩදාසිවල ලිවිය යුතු වේ.
 සම්පූර්ණ ප්‍රශ්න පත්‍රයට නියමිත කාලය අවසන් වූ පසු, **A, B** කොටස් දෙක එක් උත්තර පත්‍රයක් වන දේ **A** කොටස උඩින් සිබෙන පරිදි අමුණා ආලාධිපතිට භාර දිය යුතු වේ.

A කොටස - ව්‍යුහගත රචනා
 ප්‍රශ්න හතරට ම පිළිතුරු සපයන්න.

$(g = 10 \text{ N kg}^{-1})$

- ස්කන්ධය 100 g ප්‍රමාණයේ පවතින ලෝහ බෝලයක, එය සාදා ඇති ද්‍රව්‍යයේ ඝනත්වය සෙවීම සඳහා සුදුසු මිනුම් උපකරණ සහ සැහැල්ලු තන්තු කැබැල්ලක් ඔබට සපයා ඇත. ලෝහ බෝලයෙහි, එයට ස්ථිර ලෙස සවිකර ඇති එම ද්‍රව්‍යයෙන් ම තනන ලද කොන්කක් ද ඇත.
 - 75 g, 150 g, 200 g සහ 500 g වන ස්කන්ධ පරාසයන්ගෙන් සමන්විත දුනු තරාදි කඩට්ටලයක් භාවිත කිරීමේ පහසුකම් සපයා ඇතිනම් ස්කන්ධ මිනුම් සඳහා ඔබ තෝරාගන්නේ කුමන දුනු තරාදිය ද? ඔබේ තේරීමට ඉඩහල් වූ ප්‍රධාන ම හේතුව දෙන්න.

 - මෙම පරීක්ෂණය කිරීමේ දී බෝලයේ විෂ්කම්භය සඳහා ශිෂ්‍යයෙකු විසින් පහත සඳහන් මිනුම් නිවැරදිව ලබා ගන්නා ලදී.
 3.523 cm, 3.519 cm, 3.551 cm, 3.542 cm, 3.521 cm
 ඉහත කියවීම් වෙනස් වීමට හේතුව සඳහන් කරන්න.

 - විෂ්කම්භ මිනුම් සඳහා මතු සුදුසු උපකරණයක් තෝරාගත්තේ යැයි උපකල්පනය කළ හොත් ඒ සඳහා මතු තෝරාගන්නට ඇත්තේ කුමන මිනුම් උපකරණය දැයි සඳහන් කරන්න.

මෙම
 රේඛ
 මෙහි
 නො ලියන්න

(d) ඉහත සියළුම වල අඩු වැඩි වීම සැලකිල්ලට ගනිමින් බේරුමේ විෂ්කම්භය ලබා ගැනීම සඳහා භාවිත කළ හැකි වෙනස් නිරවද්‍යතාවයකින් යුත් මිනුම් උපකරණයක් යෝජනා කරන්න. ඔබේ තේරීමට හේතුව දක්වන්න.

මිනුම් උපකරණය:

හේතුව:

(e) කොස්ස සහිත බේරුමේ ස්කන්ධය m ද බේරුමේ විෂ්කම්භය D ද නම් සකස්විය සඳහා ප්‍රකාශනයක් ලියන්න. කොස්සේ ස්කන්ධය $\frac{m}{50}$ යැයි උපකල්පනය කරන්න.

.....
.....

(f) සුදුසු මිනුම් සරාචක් සහ ජලය සපයා ඇතිනම් බේරුමේ පරිමාව ලබාගත හැකි වෙනත් ක්‍රමයක ප්‍රධාන සියවර සඳහන් කරන්න.

.....
.....
.....

(g) මිනුම් සරාචේ පරිමාණය ඇති කරමි නිරවද්‍යතාවකින් සියවිය හැකිනම් (b) හි දක්වා ඇති ක්‍රමයට වඩා (f) හි සඳහන් කළ ක්‍රමයෙහි ඇති වාසි දෙකක් සඳහන් කරන්න.

(1)

(2)

2. බත්සත් දල්ලක උෂ්ණත්වය නිර්ණය කිරීම සඳහා පරීක්ෂණයක් සැලසුම් කර ඇත. මෙම ක්‍රමයේ දී, කුඩා වාතේ බේරුමක් බත්සත් දල්ලේ උෂ්ණත්වයට රත්කොට මිශ්‍රණ ක්‍රමය මගින් උෂ්ණත්වය නිර්ණය කළ යුතුව තිබේ. m ගුණ ස්ලස්කන්ඩයක් සහිත ජලාධික් කෝප්පයක්, උෂ්ණත්වමානයක් සහ මත්ටයක් සපයා ඇත. ජලයේ විශිෂ්ට තාපධාරිතාව C_1 සහ වාතේවල විශිෂ්ට තාපධාරිතාව C_2 වේ. කෝප්පය සහ මත්ටයෙන් අවශෝෂණය කරගන්නා තාපය නො ගිණිය හැක.

(a) (i) ඔබ මැනිය යුතු රාශි තුන මොනවා ද? ඔබ මිනුම් ගන්නා අනුපිළිවෙළින් ඒවා සඳහන් කරන්න.

$X_1 =$

$X_2 =$

$X_3 =$

(ii) මිනුම්වල නිරවද්‍යතාව රැක ගැනීම සඳහා මෙම පරීක්ෂණයේ දී ඔබ ගත යුතු පූර්වෝච්ඡායන් සඳහන් කරන්න.

(1)

(2)

(b) (i) ඉහත සඳහන් කර ඇති රාශීන් ඇසුරෙන් බන්සන් දල්ලේ උෂ්ණත්වය (θ) සඳහා ප්‍රකාශනයක් ලියන්න.

.....

(ii) සන්නායකය, සංචිතනය හා විසිරණය මගින් පරිසරයට භාගිවන තාපය හොසලකා හැරීමක්, බෝලයේ අධික උෂ්ණත්වය නිසා තවත් එක් ක්‍රියාවලියක් මගින් පරිසරයට තාපය භාගි වේ. එම ක්‍රියාවලිය කුමක් ද?

.....

(iii) ජලය වෙනුවට සුදුසු වෙනත් ද්‍රව්‍යක් තෝරාගැනීමෙන් b (ii) ක්‍රියාවලිය මගින් ඇතිවන තාප භාගිය අවම කරගත හැක. මෙම ද්‍රව්‍යට කිසිය යුතු වර්ගය ම වැදගත් ගුණය කුමක් ද?

.....

(c) වාතේ බෝලයක් වෙනුවට ඊයම් බෝලයක් මගින් මෙම පරීක්ෂණය කළ හැකි ද? එබේ පිළිතුර සැඟවීලි කරන්න.

.....

(d) ඉහත ක්‍රමය වෙනුවට දල්ලේ උෂ්ණත්වය කෙළින් ම මැනිය හැකි උපකරණයක් නම් කරන්න.

.....

3.

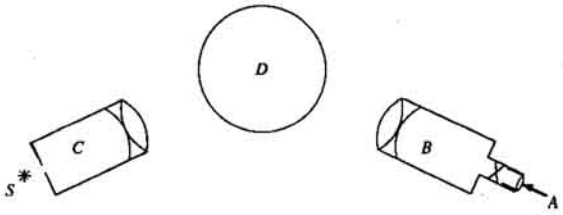

වර්ණාවලිමානයක සැකැස්මක් රූපයේ දක් වේ. මෙහි S යනු ඊකවර්ණ ආලෝක ප්‍රභවයකි.

(a) A, B, C හා D උපාංග හඳුනාගන්න.

A B
 C D

(b) ඕනෑ ම මිනුමක් සඳහා වර්ණාවලිමානය භාවිත කිරීමට පෙර කළයුතු පිරුමාරු කිරීම් මොනවා ද? (පිරුමාරු කිරීම් සිදුකරන ආකාරය විස්තරාත්මක ව අවශ්‍ය නොවේ.)

A
 B
 C
 D

(c) ප්‍රියමය මගින් ඇතිකරන අපගමන කෝණය මැනීම සඳහා ඔබ භාවිත කරන පරීක්ෂණාත්මක පියවර දක්වන්න.

(1)

(2)

(d) ප්‍රියමය මගින් ඇතිකරන අවම අපගමන පිහිටීම පරීක්ෂණාත්මක ව හඳුනාගන්නේ කෙසේදැයි කෙටියෙන් විස්තර කරන්න.

.....

.....

(e) අවම අපගමන පිහිටීමේ දී වර්ණාවලිමාන පරිමාණයේ පාඨාංකය $3^{\circ} 16'$ වේ. C සහ B එක එල්ලේ නැඹු වීම පාඨාංකය $223^{\circ} 46'$ වේ. අවම අපගමන කෝණය ගණනය කරන්න.

.....

.....

(f) පහත කෝණය i සමග අපගමන කෝණය d වෙනස්වන ආකාරය දක්වීම සඳහා දළ සටහනක් අඳින්න.

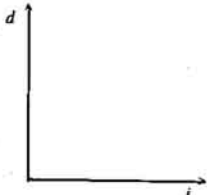

(g) (1) රූපයෙන් දක්වනුයේ S ආලෝක ප්‍රභවය සහ ආලෝකය නිකුත් කරන කෝණීය පහතක් වූ විට ප්‍රියමය කුළින් නිරීක්ෂණය වන දික් සිදුරේ ප්‍රතිබිම්බයයි. දැකපුමේ වෙනසක් සිදුනොකර ආලෝක ප්‍රභවය පමණක් වෙනස් ආලෝක ප්‍රභවයකින් විස්ථාපනය කළ විට කහ, නිල්, රතු සහ කොළ වර්ණ නිසා දික් සිදුරේ වෙනස් ප්‍රතිබිම්බ හතරක් නිරීක්ෂණය වේ.

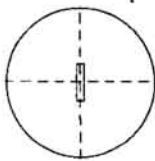

(1)

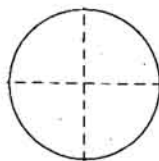

(2)

(i) (2) රූපය මත වර්ණ හතර නිසා ඇතිවන ප්‍රතිබිම්බයෙහි සාපේක්ෂ පිහිටීම් ඇඳ එවා නම් කරන්න.

(ii) S සඳහා ඔබ සුදු ආලෝක ප්‍රභවයක් භාවිත කළහොත් B කුළින් නිරීක්ෂණය වන්නේ කුමක් ද?

.....

4. සිරස් දිශාවට යොමු වූ ඒකාකාර විද්‍යුත් ක්ෂේත්‍රයක් තුළ රූපයේ පෙන්වා ඇති පරිදි අනාරෝපිත සන්නායක ගෝලයක් (S) තබා ඇත.

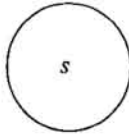

(a) (1) ගෝලය තුළ හා ඒ සමීපයේ

(2) ගෝලය අවට

(3) ගෝලයට දුරින්

යන පෙදෙස් තුළ තුළ පවතින විද්‍යුත් ක්ෂේත්‍රය නිරූපණය වන පරිදි ඉහත රූපයේ දී ඇති විද්‍යුත් බල රේඛා දික්කරන්න.

(b) ඉහත සඳහන් කරන ලද එක් එක් පෙදෙස තුළ සම්චලව පෘෂ්ඨ පෙන්වීම සඳහා අවශ්‍ය රේඛා එම රූපයේ ම අඳින්න. (මේ සඳහා කඩඉපි භාවිත කරන්න.)

(c) දත් බාහිර විද්‍යුත් ක්ෂේත්‍රය ඉවත් කොට, ඒකලින වූ ගෝලයට Q ආරෝපණයක් දෙනු ලැබේ. ගෝලයේ කේන්ද්‍රයේ සිට විවිධ x දුරවල දී මනින ලද V විද්‍යුත් විභව පහත දී ඇත. ගෝලයේ අරය 1 cm වේ.

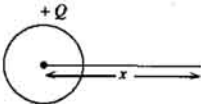

x (cm)	$\frac{1}{x}$ (cm^{-1})	V (volts)
2.0	0.500	5.00
2.5	0.400	4.00
4.0	0.250	2.50
5.0	0.200	2.00
8.0	0.125	1.25
10.0	0.100	1.00

සහන දී ඇති ආලෝකය $\frac{1}{x}$ ඵලයෙන් V ප්‍රස්ථාර ගත කරන්න.

29555

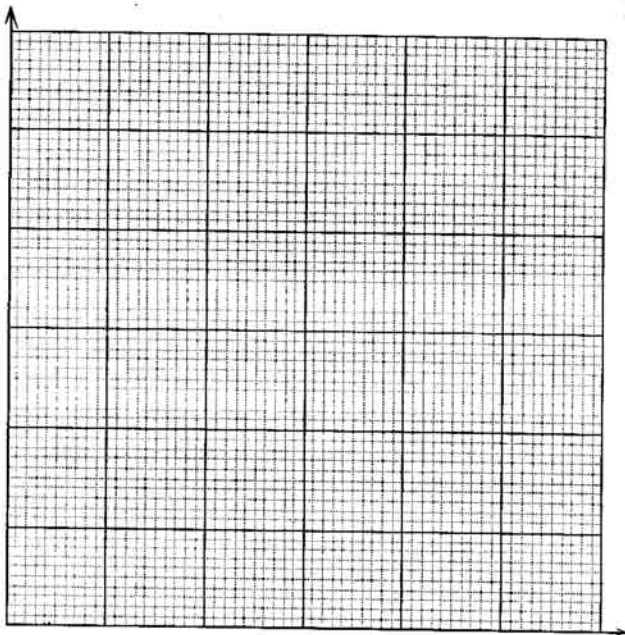

- (d) (i) ඔබ අදින ලද ප්‍රස්ථාරයේ අනුක්‍රමණය නිර්ණය කරන්න.

.....

.....

- (ii) එමගින් ගෝලය මත ආරෝපණය Q නිර්ණය කරන්න. $\left(\frac{1}{4\pi\epsilon_0} = 9 \times 10^9 \text{ N m}^2\text{C}^{-2}\right)$

.....

.....

- (e) ඔබ ඉහත (c) හි ඇඳි ප්‍රස්ථාරය $x \leq 1 \text{ cm}$ වන x අගයයන් සඳහා දීක් කළහොත් (d) (i) හි ලැබුණු අනුක්‍රමණ අගය ම ඔබ බලාපොරොත්තු වන්නේ ද? ඔබගේ පිළිතුර පැහැදිලි කරන්න.

.....

.....

ශ්‍රී ලංකා විභාග දෙපාර්තමේන්තුව / இலங்கைப் பரீட்சைத் திணைக்களம் / Department of Examinations, Sri Lanka

අධ්‍යයන දොළ සහතික පත්‍ර (උසස් පෙළ) විභාගය, 1998 අගෝස්තු (නව නිර්දේශය) ක්ෂේත්‍ර පොතුවේ *தொழரரப்பததிர(உயர் தர)ப் பரீட்சை, 1998 ஆகஸ்த (புதிய பாடத்திட்டம்)*
 General Certificate of Education (Adv. Level) Examination, August 1998 (New Syllabus)

භෞතික විද්‍යාව II
 பொளதிகவியல் II
 Physics II

01	
S	II

B කොටස - රචනා

ප්‍රශ්න හතරකට පමණක් පිළිතුරු සපයන්න.

$$(g = 10 \text{ N kg}^{-1})$$

සැහැල්ලු අවිකතා තත්කුඩක් මගින් ස්කන්ධය 1.4 kg වූ කුට්ටියක් රළුවා ඇත. කිරස් දිශාවකට 60 ms^{-1} ප්‍රවේගයකින් ගමන් කරන ස්කන්ධය 0.1 kg වන උණ්ඩයක් කුට්ටිය සමඟ ගැටී එය තුළට කිදවයි.

- (i) ගැටුමට පෙර උණ්ඩයේ චාලක ශක්තිය කුමක් ද?
- (ii) ගැටුම නිසා පද්ධතියේ ඇතිවන චාලක ශක්ති හානියේ ප්‍රතිශතය ගණනය කරන්න. මෙහිදී වන ශක්ති හානියෙන් හැඟවෙන්නේ ශක්ති සංරචිති නියමය බිඳ වැටීමක් ද? ඔබගේ පිළිතුර පහදා දෙන්න.
- (iii) ගැටුමෙන් පසු කුට්ටිය එකවෙන උපරිම උස ගණනය කරන්න.
- (iv) කුට්ටිය එහි මුල් පිහිටීමට පළමු වරට පැද්දී ආ විට එම ප්‍රවේගයෙන් ම ගමන් ගන්නා දෙවැනි සර්වසම උණ්ඩයක් කුට්ටියෙහි වැදී කිද වයි. ගැටුමෙන් මොහොතකට පසුව කුට්ටියේ ප්‍රවේගය කුමක් ද?
- (v) ඉහත තත්කුට වෙනුවට සැහැල්ලු ප්‍රකාශක තත්කුටක් භාවිත කළේ නම්, පළමු උණ්ඩයේ ගැටුම සඳහා ඉහත (iii) හි ගණනය කිරීම නැවත කරන්න. ගැටුමට පෙර තත්කුටේ විකසිය 0.2 m වන අතර කුට්ටිය උපරිම උසට පැමිණි විට තත්කුටේ විකසිය 0.1 m වේ.

(a) කොටසට හෝ (b) කොටසට හෝ පමණක් පිළිතුරු සපයන්න.

- (a) භාවිත කළ සංකේත පැහැදිලිව හඳුනාගන්නා තරල ප්‍රවාහයක් සඳහා ඛණ්ඩ සමීකරණය ලියා දක්වන්න. මෙම සමීකරණයේ එක් එක් පදය මගින් කුමන රාශියක් දක්වයි ද?

ඛණ්ඩ සමීකරණය වලංගු වන්නේ කුමන තත්ත්ව යටතේ දැයි සඳහන් කරන්න.

තද සුළඟක් ඇති විට, වසා ඇති ගොඩනැගිලිවල වහල සමහර අවස්ථාවල දී ගලා වී යයි. මෙම සංසිද්ධිය පැහැදිලි කිරීමට ඛණ්ඩ සමීකරණය භාවිත කරන්න.

- (i) වායු ක්ෂේපයකින් පසු වායු ප්‍රවාහයක් කිරස් දිශාවට නිකුත් කරයි. හෙල් වර්ගයක් අඩංගු දෙකෙළවර විවෘත U නළයක්, ක්ෂේපයේ බිහිදෙවින් නිකුත්වන වායුවේ වේගය මැනගැනීම සඳහා ශිෂ්‍යයෙකු විසින් යොදා ගනී. U නළය සිරස් ව, එහි එක් කෙළවරක් ක්ෂේපයේ බිහිදෙර අසල වායු ප්‍රවාහය තුළ පිහිටන පරිදි අල්ලා ගෙන සිටින විට නළයේ බාහු අතර ඇති හෙල් මට්ටම්වල වෙනස 2.4 cm වන බව ශිෂ්‍යයා නිරීක්ෂණය කළේය. ක්ෂේපයේ බිහිදෙර අසල වායු ප්‍රවාහයේ වේගය සොයන්න.
- (ii) බිහිදෙර අසල වායු ප්‍රවාහයේ හරස්කඩ වර්ගඵලය 10^{-4} m^2 නම්, ප්‍රවාහයේ වායු ස්කන්ධය ගලන ශීඝ්‍රතාව සොයන්න.
- (iii) වායු ක්ෂේපයේ ක්ෂමතාවය ගණනය කරන්න.

$$\text{වායුවේ ඝනත්වය} = 1.2 \text{ kg m}^{-3}$$

$$\text{හෙලෙහි ඝනත්වය} = 800 \text{ kg m}^{-3}$$

(b) පහත සඳහන් දේශය නොදීත් සියවග අනා ඇති ප්‍රක්ෂා වලට පිළිතුරු සපයන්න.

උඩුකි වැංකිය, තරංග ප්‍රචාරණය ආදර්ශණය කිරීමටත් නිරෝධනය පහ විවර්තනය වැනි තරංග ගුණ අධ්‍යයනය කිරීමටත් භාවිත කරන උපකරණයකි. කම්පනය වන තුඩක් ජලයේ ගිලවීමෙන් උඩුකි වැංකියක් තුළ වෘත්තාකාර තරංග පෙරලුණකින් යුත් තරංග සාදනුයේ නැත. කම්පනය වන තුඩ වෙනුවට කම්පනය වන තුනේ කහවුළක් යොදාගැනීමෙන්, සෘජු තරංග පෙරලුණකින් යුත් තරංග නිපදවිය හැකි ය. මෙම අවස්ථාවේ දී තරංග විලිඛනයේ තරංග පෙරලුණු කහවුළුව සමාන්තර වන ලෙස පිහිටයි.

ජල පෘෂ්ඨයේ මත තරංගවල වේගය ජලයේ ගැඹුර මත රඳ පවතී. ජලයේ ගැඹුර වේගය මත ඇති කරන බලපෑම අධ්‍යයනය කිරීම සඳහා උඩුකි වැංකියේ කොටසක ගැඹුර අඩු කිරීමට එහි පසු මත සකසා පිදුරු කහවුළුවක් තැබීම මගින් උඩුකි වැංකිය ප්‍රදේශ දෙකකට වෙන්කළ හැකිය. මෙම ප්‍රදේශ දෙක තරංග ප්‍රචාරණය සඳහා වෙන්කළ මාධ්‍ය දෙකක් වශයෙන් සැලකිය හැකි ය. ජලයේ ගැඹුර h නම්, ජල තරංග වල වේගය $v = \sqrt{gh}$ මගින් දෙනු ලබන අතර මෙහි g යනු ගුරුත්වජ ත්වරණය වේ. මෙම සම්බන්ධතාව යෙදිය හැක්කේ, තරංගයේ තරංග ආයාමය ජලයේ ගැඹුරට වඩා වැඩි වූ විට සහ උඩුකි වැංකියක මෙන් තරංගයේ විස්තාරය ගැඹුර සමග සංසන්දනය කරන විට තුඩා නම් පමණි. ගැඹුර ඉතා තුඩා වන විට පෘෂ්ඨික ආකෘතියේ බලපෑම් ද වැදගත් වේ.

ජල තරංග ආලෝක තරංග වලට සමාන අයුරින් ම වර්තන සහ පරාවර්තන නියම අනුගමනය කරයි. මෙම සංසිද්ධි ද උඩුකි වැංකිය භාවිතයෙන් අධ්‍යයනය කළ හැකි ය. වඩා ගැඹුරු ප්‍රදේශයක (1 ප්‍රදේශය) ප්‍රචාරණය වන සෘජු තරංග පෙරලුණු, ප්‍රදේශ අතර ඇති මායිම් හවුලක්ගේ තරංග ශීර්ෂ මායිමට සමාන්තර වන අයුරින් යැයි සිතමු. තරංගය එහි දිශාවේ වෙනස්කම නොවී, එහෙත් තරංග ආයාමය අඩුවන ලෙසට නොගැඹුරු ප්‍රදේශය (2 ප්‍රදේශය) තුළට ගමන් කරනු ඇත. එහෙත් සෘජු තරංග පෙරලුණු, මායිමට 90° නොවන කෝණයක් සාදන අයුරින් මායිම හවු වේ නම්, නොගැඹුරු ප්‍රදේශයට තරංග පෙරලුණු ඇතුළුවන විට ඒවායේ දිශාව වෙනස් වී ප්‍රචාරණය සිදු වේ. අදහස සංඛ්‍යාත්මකව සකසා ඇති ප්‍රමේණයක් මගින් ප්‍රදේශ දෙකෙහි ම තරංග රටා එකවරම නික්මවීමට පෙනෙන ලෙස සැකසිය හැකිය. මේ අනුව ප්‍රදේශ දෙකෙහි ම තරංගවල සංඛ්‍යාත්මක එකම බව අපෝහනය කළ හැක.

- (i) තරංග ස්ඵට්ඨය සැලකීමෙන් පමණක් පහදවිය හැකි සංසිද්ධි දෙකක් දෙන්න.
- (ii) $v = \sqrt{gh}$ යන සම්බන්ධතාව වලංගු වන තත්ත්ව සඳහන් කරන්න.
- (iii) වර්තනය අධ්‍යයනය කිරීම සඳහා පිදුරු කහවුළුවක් තැබීමෙන් උඩුකි වැංකිය ප්‍රදේශ දෙකකට බෙදා ගැනීමේ අවශ්‍යතාව තුමක් ද?
- (iv) (a) උඩුකි වැංකියේ ප්‍රදේශ දෙකෙහි ගැඹුරු පිළිවෙලින් 4 cm සහ 1 cm නම්, ප්‍රදේශ 1 සහ 2 හි තරංග ආයාමයන්ගේ අනුපාතය, $\left(\frac{\lambda_1}{\lambda_2}\right)$, කොපමණ ද?

(b) දී ඇති රූප සටහනේ 1 ප්‍රදේශය තුළ ඇද ඇති සමාන්තර රේඛා එම ප්‍රදේශයේ පවතින තරංගයක තරංග පෙරලුණු නිරූපණය කරයි. මෙම රූප සටහන පිටපත් කොට 2 ප්‍රදේශය තුළ තරංගයේ ඉතිරිවන තරංග පෙරලුණු අඳින්න. රූප සටහනේ λ_1 සහ λ_2 දැක්වෙන්න. තරංගයේ සකසන කෝණය 30° නම් වර්තන කෝණය සොයන්න.

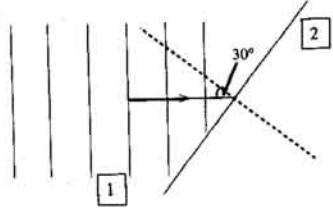

- (v) ප්‍රදේශ දෙකෙහි දී ම තරංගවල සංඛ්‍යාත්මක එකම වන්නේ ඇයිදැයි පැහැදිලි කරන්න.
- (vi) කම්පනය වන උත්භ්‍යාසකාර ප්‍රභවයක් මගින් නිපදවන ආවර්තීය තරංගවල පළමු සහ සයවන වෘත්තාකාර ශීර්ෂාන්ති අරයන්ගේ අන්තරය මිනිනු ලැබූ එය 20 cm බව සොයා ගන්නා ලදී. තරංගයේ තරංග ආයාමය කොපමණ ද?
- (vii) උඩුකි වැංකියක ඇතිවන ජල තරංග සහ ධ්වනි තරංග අතර ඇති මූලික වෙනස තුමක් ද?
- (viii) ඔබ ජල තරංග වල පුරුණ අනන්තර පරාවර්තනය අධ්‍යයනය කිරීමට අදහස් කරයි නම් උඩුකි වැංකියේ තුමන ප්‍රදේශයක (1 හෝ 2) ඔබ ප්‍රභවය තබන්නේ ද? ඔබගේ පිළිතුර පහද දෙන්න.
- (ix) උඩුකි වැංකියක ජල තරංග වල විවර්තනය පෙන්වන නම් කරන ලද සුදුසු රූප සටහනක් අඳින්න.

3. ඒකක දිශක ස්කන්ධය m හා T ආතතියක් සහිත තන්තුවක් මත කිර්යක් කරංගයක ප්‍රවේගය v සඳහා වන සම්බන්ධතාව ලියා දක්වන්න. පරතරය d හි ආධාරක දෙකක් අතර තන්තුව තිරස්ව ඇද ඇත්නම් කම්පනයේ මූලික කානයෙහි සංඛ්‍යාතය කුමක් ද? මෙයට අනුරූප ස්ථාවර කරංග හැඩය අඳින්න.

දිග L සහ ඒකක දිශක ස්කන්ධය m වන බර ලක්ෂ්‍යවත් සිලිමක ඵලවා ඇත.

- (i) ලක්ෂ්‍යවේ පහත කෙළවරේ සිට x උසකදී ලක්ෂ්‍යවේ ආතතිය කුමක් ද?
- (ii) ලක්ෂ්‍යවේ පහත කෙළවරින් කිර්යක් කරංගයක් ආරම්භ කළ හොත්, පහත කෙළවරේ සිට x උසකදී එහි ප්‍රවේගය කුමක් ද?
- (iii) $L = 10$ m නම් ලක්ෂ්‍යවේ පහත කෙළවරේ දී සහ ඉහළ කෙළවරේ දී කරංගයේ ප්‍රවේග සොයන්න.
- (iv) ලක්ෂ්‍යව කුළු කරංගයේ සාමාන්‍ය ප්‍රවේගය, (iii) හි දී ගණනය කළ ප්‍රවේග දෙකෙහි සාමාන්‍ය අගය ලෙස ගෙන කරංගය එම ප්‍රවේගයෙන් ගමන් කරනු ලබන උපකල්පනය මත කිර්යක් කරංගයට ලක්ෂ්‍යවේ පහත කෙළවරේ සිට ඉහළ කෙළවර දක්වා ගමන් කිරීමට ගතවන කාලය සොයන්න.
- (v) ලක්ෂ්‍යවේ පහත කෙළවර ද අවලව ඇති නම් කම්පනයේ මූලික කානයට අනුරූප ස්ථාවර කරංගයේ හැඩය අඳින්න.

4. (a) කොටසට හෝ (b) කොටසට හෝ පමණක් පිළිතුරු සපයන්න.

(a) එක් හුස්මක දී පුද්ගලයෙක් වායුගෝලීය පීඩනයේ හා 27°C පවතින වියළි වාතය $5.0 \times 10^{-4} \text{ m}^3$ ප්‍රමාණයක් ආශ්වාස කරයි. ඊට පසු මෙම වාතය, පෙනහළු තුළ දී ගරී මධ්‍යයේ උෂ්ණත්වය වන 37°C දක්වා උණුසුම් වේ. පුද්ගලයා මිනිත්තුවක් තුළ දී මෙවැනි හුස්ම ගැනීම් දෙකක් සිදු කරයි නම්

(i) ගරීරයෙන් ආශ්වාස වාතයට කාසය සංක්‍රමණය වන ශීඝ්‍රතාවය (වොට් වලින්) ගණනය කරන්න.

[වායුගෝලීය පීඩනයේ දී හා 27°C දී වියළි වාතයේ ඝනත්වය $= 1.2 \text{ kg m}^{-3}$; වායුගෝලීය පීඩනයේ දී වියළි වාතයේ විශිෂ්ට තාප ධාරිතාව $= 1.0 \times 10^3 \text{ J kg}^{-1} \text{ K}^{-1}$]

(ii) එක් හුස්මක දී පෙනහළු තුළ පිරී පවතින වාතයේ අවසාන පරිමාව ගණනය කරන්න. ආශ්වාස කරනු ලබන වාතය පෙනහළු තුළ පවතින විට එහි පීඩනය වායුගෝලීය පීඩනයේ ම පවතින බව උපකල්පනය කරන්න.

(iii) ප්‍රශ්නය කරනවිට, පෙනහළු තුළ පවතින සියලුම වාතය ඉවතට දැමීම සඳහා පෙනහළු මගින් කළ යුතු කාර්ය ප්‍රමාණයේ ශීඝ්‍රතාවය (වොට් වලින්) ගණනය කරන්න.

[වායු ගෝලීය පීඩනය $= 1.0 \times 10^5 \text{ Pa}$]

(iv) සෑම හුස්ම ගැනීමක දී, දුඛ වශයෙන් සිරුර තුළ පවතින ජලය $2.1 \times 10^{-3} \text{ kg}$ ප්‍රමාණයක් වාෂ්ප බවට පරිවර්තනය වී ප්‍රශ්නය වාතය සමඟ පිටතට පැමිණේ. මේ ක්‍රියාවලිය තිසා සිරුරෙන් කාසය භාහිරවන ශීඝ්‍රතාවය (වොට් වලින්) ගණනය කරන්න. (37°C දී ජලයේ වාෂ්පීකරණයේ විශිෂ්ට ගුණක කාසය $= 2.5 \times 10^6 \text{ J kg}^{-1}$)

(v) කුඩා බස් රථයක් මගින් 40 ක් d ගෙන යයි. හදිසියේ ම බසයේ සියලුම කඩුරු හා දෙර වැසුම් නම්, මගීන්ගේ ප්‍රශ්වාස වාතයේ අවංගු ජල වාෂ්ප තිසා බස් රථය තුළ සාපේක්ෂ ආර්ද්‍රතාවය වැඩිවීමට පටන් ගන්නා ශීඝ්‍රතාවය (මිනිත්තුවකට) ගණනය කරන්න. බසය තුළ උෂ්ණත්වය නොවෙනස් ව පවතින බව උපකල්පනය කරන්න. [බස් රථය තුළ ඇති වාතය සංතෘප්ත කිරීමට අවශ්‍ය ජල වාෂ්ප ස්කන්ධය 600 g වේ.]

(b) සූර්යයා කෘෂ්ණ වස්තුවක් සේ සැලකිය හැක. සූර්යයාගේ පෘෂ්ඨික උෂ්ණත්වය 6000 K වන අතර එහි අරය $7.0 \times 10^8 \text{ m}$ වේ.

(i) සූර්යයා මගින් අවකාශයට විකිරණය කරන සම්පූර්ණ ක්ෂමතාවය ගණනය කරන්න.

(ස්වභාවික නියතය $= 5.7 \times 10^{-8} \text{ W m}^{-2} \text{ K}^{-4}$)

(ii) සූර්යයාගෙන් විමෝචනය වන විද්‍යුත් චුම්බක විකිරණ අයත් වන විද්‍යුත් චුම්බක වර්ණාවලියේ ප්‍රධාන පෙදෙස් තුන මොනවා ද?

(iii) සූර්යයා ඉතාමත් තීව්‍ර ලෙස විකිරණය කරන කරංග ආයාමය කුමක් ද?

(විත්ප් නියතය $= 2.9 \times 10^{-3} \text{ m K}$)

(iv) විමෝචනය වන විද්‍යුත් චුම්බක විකිරණ තිසා අවුරුද්දක් තුළ සූර්යයාගේ ස්කන්ධයේ ඇතිවන ක්ෂයවීම් ගණනය කරන්න. (ආලෝකයේ වේගය $= 3.0 \times 10^8 \text{ m s}^{-1}$)

(v) සූර්ය කිරණවලට ලම්බකව පෘථිවි පෘෂ්ඨයේ එක් වර්ග මීටරයක ක්ෂේත්‍රඵලයක් මතට තත්පරයක දී පතනය වන මුළු ශක්තිය, (i) හි ගණනය කළ අගය ආධාරයෙන් නිමානනය කරන්න. සූර්යයාගෙන් විකිරණය වන ශක්තියෙන් 10% ප්‍රමාණයක් වායුගෝලීය මගින් අවශෝෂණය කරන බව උපකල්පනය කරන්න.

(සූර්යයා හා පෘථිවිය අතර ඇති දුර $= 1.5 \times 10^{11} \text{ m}$)

(vi) පිරිස සමඟ සූර්යයා 30° කෝණයක් සාදයි නම්, පැහැදිලි අහසක් ඇති දිනයක මුහුදු වෙරළේ තිරස් ව වැසීම් සිටින පුද්ගලයෙකු විසින් අවශෝෂණය කරන සූර්ය ශක්තියේ ශීඝ්‍රතාවය කොපමණ ද? සූර්යයාට තිරාවරණය වී ඇති සිරුරේ වර්ගඵලය 0.8 m^2 ලෙස ද, සෘෂ්ඨික අවශෝෂකතාව 0.7 ලෙසට ද උපකල්පනය කරන්න.

[අනෙක් පිට බලන්න.

5. සංකේත සියල්ල ම හඳුන්වා දෙමින් නිව්ටන්ගේ ගුරුත්වාකර්ෂණ නියමය ප්‍රකාශනයක ආකාරයෙන් ලියා දක්වන්න. පෘථිවියේ ස්කන්ධය (M) හා අරය (R) ඇසුරෙන් පෘථිවි පෘෂ්ඨය මත ගුරුත්වජ ත්වරණය (g) සඳහා ප්‍රකාශනයක් ලබා ගන්න. ස්කන්ධය 1000 kg වන වත්දිකාවක් කක්ෂගතව ඇත්තේ දිනකට දස වතාවක් පෘථිවිය වටා වක්‍රාකාර කක්ෂයක ගමන් කරන පරිදි ය. පෘථිවියේ අරය $6.4 \times 10^6 \text{ m}$ වේ.

29554

- (i) වත්දිකාවේ කක්ෂයට පෘථිවි පෘෂ්ඨයේ සිට ඇති උස සොයන්න.
- (ii) එම කක්ෂයේ පවතින විට වත්දිකාවේ සම්පූර්ණ ශක්තිය ගණනය කරන්න.
- (iii) පෘථිවි පෘෂ්ඨයේ සිට එහි කක්ෂය කරා රැගෙන යාමට වත්දිකාවට සැපයිය යුතු අවම ශක්තිය සොයන්න.
- (iv) (iii) හා (ii) කොටස්වල පිළිතුරු සඳහා ලැබෙන අගයයන් වෙනස් වන්නේ ඇයි දී එහි පහදා දෙන්න.
- (v) භූ ස්ථාවර වීම සඳහා වත්දිකාවක් කක්ෂ ගත කළ යුත්තේ පෘථිවි පෘෂ්ඨයේ සිට කොපමණ උසකට ද?
- (vi) කක්ෂගතව ඇති වත්දිකාවක ශක්තිය, ත්වරණය නිසා හානි වේ නම් එහි වේගයට හා කක්ෂයේ අරයට සිදුවන්නේ කුමක් ද?

6.

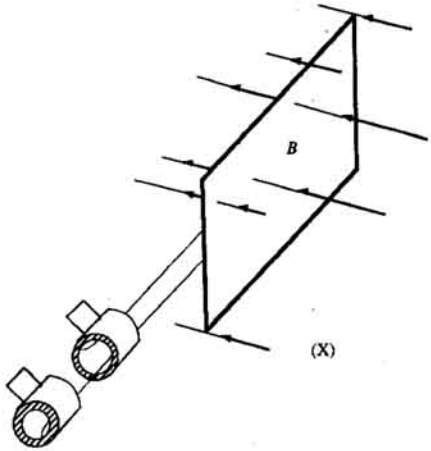

සාප්තෝභ්‍යාකාර පුඩුවක ආකාරයට ආම්චිරයක් වටා මතක ලද දඟරයක් (X) රූප සටහනේ දක් වේ. පුඩුවේ කම්බි වට N සංඛ්‍යාවක් ඇති අතර එක් වටයක දිග සහ පළල පිළිවෙලින් a සහ b වේ. ආම්චිරය ස්‍රාව සන්නය B වූ ඒකාකාර චුම්බක ක්ෂේත්‍රයක් තුළ W ඒකාකාර කෝණික ප්‍රවේගයකින් භ්‍රමණය වේ.

- (i) දඟර මගින් ඇති කරනු ලබන උපරිම වි.ගා.බ. $NabW$ බව පෙන්වන්න.
- (ii) ඉහත සැකැස්ම විකරණය කර සරල ධාරා ඒකකයක් ලෙස භාවිත කළ හැකි අතර එයින් (Y) රූපයේ පෙන්වා ඇති ආකාරයේ කාලය (t) සමඟ වෙනස් වන (E) වි.ගා.බ. ක් ලබාගත හැක.

මෙය ලබාගැනීම සඳහා (X) රූපයේ දක්වා ඇති සැකැස්ම ඔබ විකරණය කරන ආකාරය රූපසටහනක් ආධාරයෙන් සැකැදිලි කරන්න.

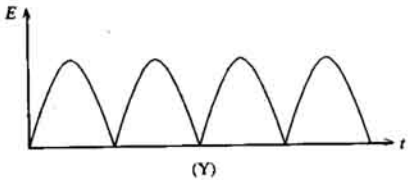

- (iii) දත් තවත් සර්වසම් පුද්ගලික, එහි කලය මුල් පුද්ගලී කලයට ලම්බකව පිහිටන පරිදි එම ආමේටරයට ම සවි කර ආමේටරය ඉහත කෝණික ප්‍රවේගයෙන්ම භ්‍රමණය කරවනු ලැබේ. (Y) රූපය පිටපත් කර, එම කාල පරමාණයේ භාවිත කර වෙනුවෙන් පුද්ගලීන් ලැබෙන වි.ගා.බ., කාලය සමඟ වෙනස් වන ආකාරය එය මත ඇඳ දක්වන්න. මෙම පුද්ගල දෙකෙහි ප්‍රතිදාන ශ්‍රේණි ගතව සම්බන්ධ කල විට ලැබෙන සම්ප්‍රයුක්ත වි.ගා.බ. ද එම රූපය මත ම අඳින්න. වක්‍ර පැහැදිලි ව නම් කරන්න.

එවැනි පුද්ගල කීපයක් ම සමාන පරතරයක් සහිතව ආමේටරයට සවිකර එවායේ ප්‍රතිදාන ශ්‍රේණිගතව සම්බන්ධ කිරීමෙන් ලැබෙන වාසි දෙකක් සඳහන් කරන්න.

- (iv) ප්‍රතිදානය හරහා වෝල්ටීයතා ප්‍රභවයක් සම්බන්ධ කිරීමෙන් ඉහත (ii) හි සඳහන් කළ සරල ධාරා ජනකය විදුලි මෝටරයක් ලෙස භාවිත කළ හැක. මෙම තත්ත්වය යටතේ දී පුද්ගලී විද්‍යුත් ප්‍රතිගාමක බලයක් ඇතිවන්නේ කෙසේදැයි පැහැදිලි කරන්න.

මෝටරයකට 10 Ω අභ්‍යන්තර ප්‍රතිරෝධයක් ඇත. එය 200 V වෝල්ටීයතා ප්‍රභවයක් මගින් එළ වූ විට, ක්‍රියාත්මක වේගයේ දී 6 A ධාරාවක් ප්‍රභවයෙන් ඇදගන්නා බව පෙනේ. මෝටරයේ විද්‍යුත් ප්‍රතිගාමක බලය සොයන්න. මෝටරය පහ ගැන්වීම ආරම්භ කරන මොහොතේ එය ඇදගන්නා ධාරාව ද ගණනය කරන්න.

7 (a) කොටසට හෝ (b) කොටසට හෝ පමණක් පිළිතුරු සපයන්න.

- (a) (i) V වෝල්ටීයතාවක් ඇති සරල ධාරා පැවැත්මක් සහ සර්පත ස්පර්ශකයක් ඇති විචලන ප්‍රතිරෝධකයක් මඬට සවසා ඇත. මෙම උපකරණ භාවිතයෙන් භාරයක් හරහා වෝල්ටීයතාව ඉහතයේ සිට උපරිම අගය V දක්වා සන්නිකම් වැඩිකළ යුතු ව ඇත.

භාරය සම්බන්ධ කළ යුතු ඉහු පැහැදිලි ව දක්වමින් මෙවැනි වෝල්ටීයතාවක් ලබා ගැනීම සඳහා සුදුසු පරිපථ රූප සටහනක් අඳින්න.

භාරය (a) නියත ප්‍රතිරෝධකයක්
(b) වාස්තවීය ප්‍රතිචාලකයක්

වූ විට පැවැත් වෝල්ටීයතාවට එදිරියෙන් භාර ධාරාවේ ප්‍රස්ථාරය අඳින්න. ප්‍රස්ථාර දෙක වෙනස් වන්නේ ඇයි දැයි පැහැදිලි කරන්න.

- (ii) පෙන්නා ඇති පරිපථයේ B යනු අභ්‍යන්තර ප්‍රතිරෝධය නොහිණිය හැකි බැටරියකි. X හා Y අතර සම්බන්ධ කර ඇත්තේ සර්පත ස්පර්ශකයක් සහිත 600 Ω විචලන ප්‍රතිරෝධකයකි. පරිපුරණ වෝල්ටී මීටරයක්, A සහ විචලන ප්‍රතිරෝධකයේ සර්පත ස්පර්ශකයේ ඉහු අතර සම්බන්ධ කරනු ලැබේ.

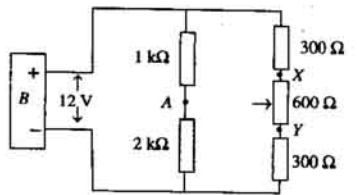

- (a) XY අළු ධාරාව සොයන්න.
(b) සර්පත ස්පර්ශකය පිළිවෙලින් X සහ Y හි ඇති විට වෝල්ටීමීටරයේ පාඨාංක සොයන්න.
(c) ඉහත වෝල්ටීමීටරය 0 - 12 V පල දහර වර්ගයේ නම් ඉහත (b) හි ගණනය කළ අගයයන් දෙක ම මැනීම සඳහා එය භාවිත කළ හැකි ද? ඔබගේ පිළිතුර පහද දෙන්න.

- (b) (i) පහත පෙන්නා ඇති පරිපථයේ පිළිකන් චාන්සිස්ටරයක් සහ 6 V බැටරියක් භාවිත වේ. සංග්‍රාහක විභවය 3 V හි තබා ඇත.

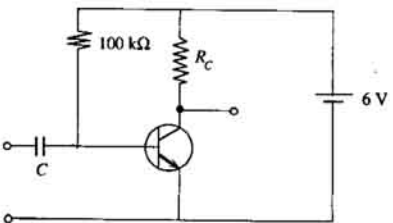

- (a) මෙම පරිපථයෙහි චාන්සිස්ටරය ක්‍රියාකාරී වීඩියෙහි නැඹුරු කර ඇති බව පෙන්වන්න.
(b) පරිපථයෙහි පාදම ධාරාව සොයන්න.
(c) $\beta = 50$ නම් R_C හි අගය සොයන්න.
(d) ප්‍රදානයෙහි C ධාරිත්‍රකයක් සිබීමේ හේතුව කුමක් ද?

- (ii) ද්විමය සංඛ්‍යා වැලක ඇති දෛමය සංඛ්‍යා 2 කේ 3 ට අනුරූප වන ද්විමය සංඛ්‍යා අනාවරණය කර ගැනීමට භාවිත කරගත හැකි පරිපථයක කැටි සටහනක් (Block Diagram) පහත දැක් වේ.



AB ද්විමය ප්‍රදානය වන අතර, නියමාකාර අනාවරණයක් සිදු වන තුම අවස්ථාවක දී ම F ප්‍රතිදානය ද්විමය 1 ක් ලබා දෙයි. මේ කාර්යය සඳහා පරිපථයක් තාර්කික දැරවු භාවිත කර නිර්මාණය කරන්න. තුම නිර්මාණ පියවරක් ම සඳහන් කරන්න.

8. දුස්ස්‍රාවී ද්‍රව්‍යක් තුළ අරය $2 \times 10^{-2} \text{ m}$ වූ ගෝලයක් නිශ්චලතාවේ සිට වැටීමට සැලැස් වූ විට එය 3 ms^{-1} ආන්ත ප්‍රවේගයක් ලබා ගනී.

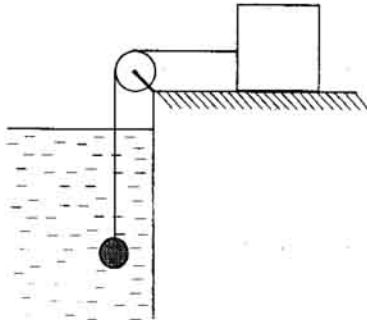

- (i) කාලය (t) සමග ගෝලයෙහි ප්‍රවේගය (v) වෙනස් වීම දැක්වීමට දළ සටහනක් අඳින්න.
- (ii) රූපයේ දක්වන පරිදි කප්පියක් වටා ගමන්ගන්නා තන්තුවක් මගින් ස්කන්ධය 0.1 kg වූ කුට්ටියකට ගෝලය පම්බන්ධකර එම ද්‍රව්‍ය තුළට ම මුදු හැරිය විට එය 1.5 ms^{-1} ආන්ත ප්‍රවේගයක් ලබා ගනී. කුට්ටිය සහ එය තබා ඇති තිරස් පෘෂ්ඨය අතර ගතික ස්රිඝණ සංගුණකය 0.4 ක් වන අතර කප්පිය සුළු හා සැහැල්ලු වේ.
- (a) ගෝලය ආන්ත ප්‍රවේගය ලැබූ පසු තන්තුවේ ආතතිය කුමක් ද?
- (b) ද්‍රවයේ දුස්ස්‍රාවීතා සංගුණකය ගණනය කරන්න.
- (c) කාලය සමග ගෝලයෙහි ප්‍රවේගයේ වෙනස් වීම දැක්වීමට දළ සටහනක් (i) හි අදින ලද ප්‍රස්ථාරය මතම ඇඳ දක්වන්න. අදින ලද වක්‍ර නියමාකාරව නම් කරන්න.
- (d) කුට්ටිය සහ පෘෂ්ඨය අතර සහකම් 1 mm වූ ඉහත ද්‍රවයේ ම ස්කන්ධ අන්තම් ගෝලය ලබා ගන්නා තව ආන්ත ප්‍රවේගය ගණනය කරන්න. කුට්ටියේ ස්පර්ශ පෘෂ්ඨ වර්ගඵලය $2.5 \times 10^{-4} \text{ m}^2$ වේ.